

# Pedagogías colectivas y experiencias de autoeducación: laboratorio artístico transfronterizo de Antonio Collados Alcaide

*Collective pedagogy and self-evaluation experiences: cross-border artistic laboratory by Antonio Collados Alcaide*

PILAR MANUELA SOTO SOLIER\*

Artigo completo submetido a 30 de dezembro de 2015 e aprovado a 10 de janeiro de 2016.

\*España, profesora y artista visual y plástica. Doctora y licenciada en Bellas Artes.

AFILIAÇÃO: Universidad de Murcia, Facultad de Educación, Departamento de Didáctica de Expresión Plástica, Musical y Dinámica. Campus Universitario de Espinardo 30100 Murcia, España. E-mail: pm.sotosolier@um.es

**Resumen:** El presente trabajo reflexiona, a través del análisis conceptual, metodológico y formal, de los proyectos y/o experiencias realizados por el profesor y artista Antonio Collados Alcaide, de Granada, experiencias de diseño y construcción de comunidades de aprendizaje autogestionado. En los que activa la participación, investigación, formación y la intervención artística mediante la conformación de un proyecto pedagógico y relacional teniendo en cuenta los ejes de la educación, las políticas del espacio y el trabajo con redes culturales y sociales locales, a partir de la experiencia desarrollada dentro del marco de "Aulabierta" y continuada con el proyecto "Transductores".

**Palabras clave:** arte / activismo / auto-educación / pedagogías colectivas.

**Abstract:** This work reflects design experiences and construction of self-manages learning communities through a conceptual, methodological and formal analysis of projects and/or experiences made by Antonio Collados Alcaide, an artist and a teacher from Granada. He activates participation, research, training and artistic intervention by a pedagogical and relational Project considering the core idea of Education, the space policy and the work with local cultural and social networks, based on the experience within "Aulaabierta" framework and continued in the "Transductores" project.

**Keywords:** art / activism / self-education / collective pedagogy.

### Introducción

En este intento de desafiar, explorar o borrar las fronteras y jerarquías que definen tradicionalmente la cultura, este artículo analiza dos proyectos clave de Antonio Collados, realizados desde y hacia el trabajo educativo en alza en diversos campos y discursos, entre ellos el de la producción cultural donde el llamado “giro educativo” es cada vez más complejo (Collados, 2011).

Un arte con carácter activista y voluntad desafiante que ya en su día asumieron estas formas culturales respecto a las políticas de dominación y a las instituciones que las representaban y que en la actualidad son replanteadas por Antonio Collados a través de pedagogías colectivas y experiencias de autoeducación. Según Nina Felshin (2001: 73), hablaríamos de la creación de formas de trabajo híbridas entre el mundo del arte, el activismo político y la organización comunitaria. Estas formas culturales y activistas:

*Catalizaron los impulsos estéticos, sociopolíticos y tecnológicos, en un intento de desafiar, explorar o borrar las fronteras y las jerarquías que definen tradicionalmente la cultura tal y como ésta es representada desde el poder* (Felshin, 2001: 74).

El primer apartado teoriza sobre los puntos clave del trabajo de Antonio Collados para entender la lógica de sus intervenciones, describiendo y estudiando el enfoque de estas prácticas. El segundo y tercero analizan las pedagogías colectivas y experiencias de autoeducación como un elemento integral dentro de dos de sus proyectos: *Aulabierta* y *Transductores* (Collados, 2010; 2012; 2015).

#### **1. Laboratorio artístico socio-político y pedagógico. El conflicto como espacio de negociación y coproducción**

En el complejo contexto educativo, social y político actual, Antonio Collados junto a Javier Rodrigo, investiga Pedagogías colectivas y experiencias de autoeducación, como alternativa a propuestas curriculares actuales, (Efland, Freedman & Sthur, 2003). Trata de promover una educación horizontal basada en la pedagogía de la pregunta, más que en la de la respuesta, que respete los saberes del educando y que no anule la necesaria confrontación entre el espectador y la obra, que no anule el poder subversivo de la obra. La pedagogía no puede invalidar las posibilidades del arte como agente transformador, sino que debe potenciarlo.

Collados plantea, una doble necesidad, la de buscar otras formas de construcción de subjetividad, de producción de conocimiento y de formulación de

un programa político y pedagógico; y la de resituar la importancia de la educación ligada a los movimientos sociales, la producción cultural crítica y los nuevos modos de construcción de lo público que van más allá de este denominado giro educativo. Sin olvidar que hablar de educación es hablar de un programa político, con sus discursos, dispositivos y sistemas de legitimación. En segundo lugar, opta por las pedagogías colectivas, el plural, como un elemento integral dentro de un proyecto. Según Mary Jane Jacob:

*Cuando el artista diseña el programa así como el trabajo de arte —o debería yo decir cuando las estrategias artísticas se unifican con los eventos educacionales—, tenemos una nueva manera de pensar acerca del propósito del trabajo. El proceso que involucra todas estas actividades necesita ser reconocido como la parte central del trabajo del arte. No sólo estamos hablando acerca de un producto final del cual todo lo demás es preliminar. Entender al artista mismo como vocero público es un tipo de rol muy diferente. (Mary Jane Jacob, apud Lacy, 1995)*

Collados realiza una revisión radical del sentido político de la educación en las universidades libres, articuladas bajo los parámetros del autoeducación o la autoformación, revisión que se hace en la experiencia *Aulabierta* (Granada, 2004) y seguidamente en *Tranductores* (Internacional/Nacional, 20011)

### 1.1 Metodología

Para llevar a cabo *Aulabierta*, Collados utiliza metodologías participativas de trabajo contextual, en forma de cursos de extensión universitaria, encuentros profesionales, seminarios, talleres participativos, etc. Las necesidades que surgen durante el proceso de construcción son transformadas en oportunidades para desarrollar alguna actividad formativa a propósito de ellas, un ejemplo de ello se experimenta en el contexto de *Aulabierta*, convirtiendo el desmontaje de un edificio industrial en un curso de seguridad y salud, cursos de construcción con una parte de prácticas que consiste en desmontar el edificio. Actividades que han sido reconocidas con créditos curriculares (Figura 1).

*Aulabierta*, sienta el precedente metodológico y da continuidad al proyecto multidisciplinar *Transductores*, proyecto cultural que investiga y activa iniciativas en las que se articulan de manera flexible las prácticas artísticas, la intervención política y la educación, a partir de la acción de colectivos y grupos interdisciplinarios. Estas experiencias o pedagogías colectivas, donde se abordan problemas sociales específicos.

Por otra parte, desde la pedagogía, el autor también aborda el trabajo de las políticas que operan en relación con el espacio, lo que conlleva la configuración



**Figura 1** · Edificio *Aulabierta*, proceso de de-construcción y contrucción con materiales reciclados, en la Facultad de Bellas Artes de Granada, (2006). Fuente: *Aulabierta*.



**Figura 2** · Seminario *Aulabierta*, Facultad de Bellas Artes de Granada, (2006). Fuente: *Aulabierta*.

constante de unas políticas espaciales específicas, que implican el despliegue de prácticas alternativas para un uso más integral, participativo e interdisciplinar del territorio a partir de la colaboración del urbanismo y la arquitectura con otros campos del saber, como el arte, la pedagogía, la sociología, la etnografía, la ecología o el trabajo comunitario. Lo que permite la interconexión entre disciplinas, instituciones y modos organizativos (Collados, 2011).

Entre estas prácticas experimentales podemos encontrar la creación y gestión de huertos urbanos participativos, la emergencia de espacios autoconstruidos para el aprendizaje entre estudiantes en la universidad, la realización de investigaciones y diagnósticos participativos con comunidades locales. Las experiencias de trabajo en estos laboratorios pedagógicos, se fundamentan en usar herramientas de la Investigación-Acción-Participativa y la Investigación Basada en Estudio de Casos.

## **2. Comunidad autogestionada de aprendizaje: *Aulabierta***

Collados define su primer proyecto, *Aulabierta* (Granada, 2004) como una experiencia de diseño y construcción de una comunidad de aprendizaje autogestionada dentro de la Universidad de Granada, por sus propios estudiantes, es un espacio abierto que trata de constituir una comunidad activa en la investigación y producción de conocimiento, retomando el carácter social de éste como algo colectivamente construido. Los estudiantes llevan a cabo la autoconstrucción de una infraestructura de uso público y académico, es un proyecto ideado, diseñado y construido por ellos. Las prácticas están centradas en entender el formato de la colaboración (Kester, 2004) y enfatizando el contexto como punto de partida y meta (Ardanne, 2006), entendiendo éste como lugar de producción y generación de relaciones sociales (Cleveland, 2002)

La experiencia *Aulabierta* surge como reacción hacia condicionantes propios de la Facultad de Bellas Artes de Granada, proyecto al que se unen, Arquitectura, e Informática, entre otros (Figura 2). La ausencia de lugares para el encuentro, de espacios para la creación complementarios a los programados para la docencia reglada. Hace necesaria la construcción de un lugar, conectado a la acción y el pensamiento contemporáneo e íntimamente ligado a determinados contextos a los que no debería ser ajeno: educativo, profesional, político y geo-social, proyecto que se construye con la ayuda del arquitecto Santiago Cirugeda (Figura 2)

Tras un primer seminario y la posibilidad de desmontar un edificio industrial, este se convierte en un acto tanto de responsabilidad ecológica como una necesidad, ya que no se dispone de presupuesto para adquirir material. Y para

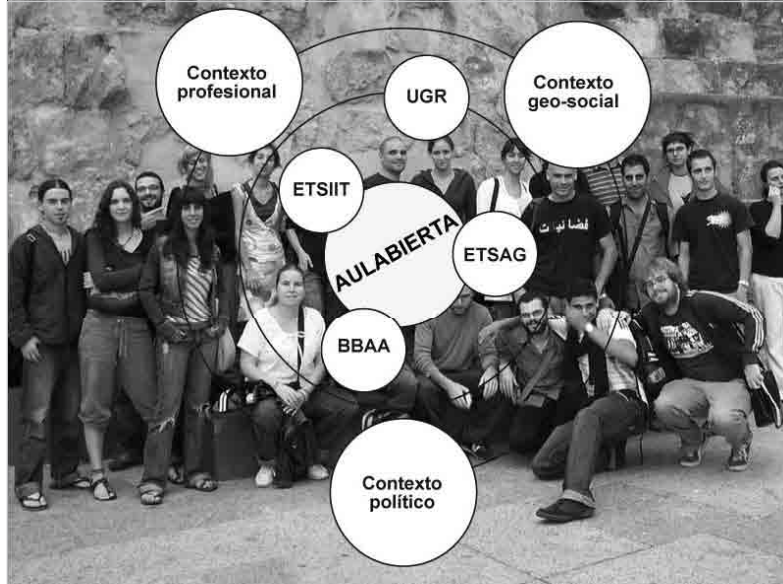

**Figura 3** · Mapa conceptual de los grupos, organismos e instituciones que participan en el proyecto *Aulabierta*. (2006).  
Fuente: *Aulabierta*.

ello se trabaja con Diputación de Granada, con VISOGSA, promotora de la demolición, y con la Universidad de Granada, entre otros, (Figura 3).

Los objetivos que Collados persigue en este proyecto son: construir de forma colectiva el aprendizaje, participando activa y críticamente en la labor discente. Servir de conexión entre el mundo académico y la sociedad. E incentivar la autogestión y generación de proyectos que creen pensamiento crítico y solidario.

### **3. Laboratorio pedagógico y relacional: *Transductores 1, 2, 3***

Collados inicia *Transductores* (2008), como invitación del Centro José Guerrero de Granada a construir un proyecto pedagógico y relacional que tiene en cuenta los ejes de la educación, las políticas del espacio y el trabajo con redes culturales y sociales locales, a partir de la experiencia previa desarrollada dentro del marco de *Aulabierta*. Trabajo sobre prácticas artísticas colaborativas y pedagogía cultural que derivaría en *Transductores* (Figura 4)

La intención de estos proyectos es extender y contemporaneizar las temáticas expuestas en el museo en contextos diversos de la ciudad, acompañadas con acciones colaborativas y educativas innovadoras que entienden *Aulabierta* como un multiplicador. Por ello usa las metodologías participativas de trabajo contextual de esta, pero repensándolas dentro de los términos del proyecto. Ya que no sólo archiva, también dinamiza, crea redes y experimenta pedagógicamente las prácticas internacionales y nacionales que, convertidas en casos de estudio, se integrarían en el archivo y exposición del proyecto *Transductores*.

Con unas líneas de investigación e intentos de activación de iniciativas colectivas que articulan las prácticas artísticas, abordando primero la escena internacional (*Transductores 1*, 2011), y después la nacional (*Transductores 2*, 2012) para finalmente crear una plataforma interdisciplinar que realiza proyectos de investigación y mediación con tres ejes principales de interés: las pedagogías colectivas, las prácticas artísticas colaborativas y los modos de intervención en la esfera pública, (*Transductores 3*, 2015).

#### **3.1 Principales ejes de trabajo que articulan *Transductores***

*Transductores* es un proyecto cultural transfronterizo y rizomático cuya estructura se articula en base a tres ejes principales de trabajo (Figura 5):

1. La construcción de un archivo relacional, que comporta el trabajo de recopilación, análisis y exposición de prácticas internacionales y nacionales.
2. Un proyecto pedagógico para dinamizar, articular y traducir el archivo relacional. Un seminario universitario *pedagogías culturales. Colaboración y*





**Figura 4** · Inauguración del edificio *Aulabierta*, autogestionado y autoconstruido con materiales reciclados en la Facultad de Bellas Artes de Granada, (2006). Fuente: *Aulabierta*.

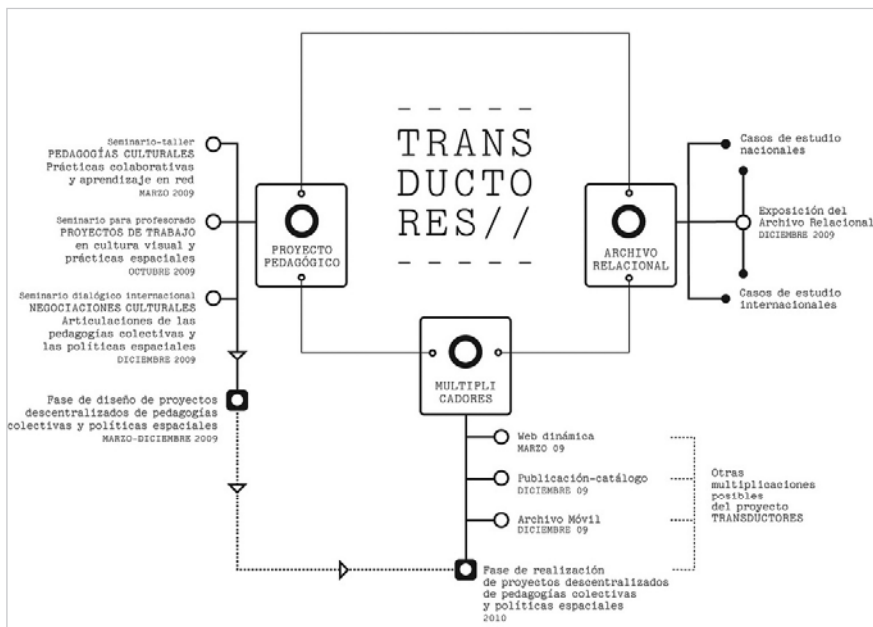

**Figura 5** - Transductores, principales ejes de trabajo.  
Fuente: *Transductores*, 2011.

*aprendizaje en red. Un taller de formación profesorado Proyectos de trabajo en cultura visual y pedagogía cultural* y un seminario dialógico internacional *Negociaciones culturales*.

3. Un proyecto de articulación y multiplicación, marcos relacionales de actuación y nuevas redes: web ([www.centroguerrero.org/transductores](http://www.centroguerrero.org/transductores)).

El autor opta por la dinámica de generar un sociograma en grupo, obligando a establecer una relación compleja con los proyectos, contradicciones y complejidades de la realidad, sin obviar que es la entrada al juego de las relaciones de poder en los proyectos, en los que se cuestionan y analizan los vínculos de poder y saber. (Foucault, 1976)

### Conclusiones

Antonio Collados nos demuestra con su trabajo que las pedagogías colectivas son proyectos con un gran potencial mediador entre la educación, el arte y el activismo. El proceso de trabajo utilizado para activar estos espacios autogestionados nos demuestra el alcance de su propuesta, en la que *el problema se transforma en posibilidad*. De ahí la importancia de incidir en este tipo de proyectos en los que el valor reside en su facultad de iniciar un proceso continuo de crítica social y de comprometer a un público definido en un proceso de trabajo colaborativo vinculado directamente con narrativas locales y politizadas (Blanco, 2005:192). Considerando la capacidad de la práctica artística como una nueva forma de comunicación dirigida a los ciudadanos que rompe con las experiencias tradicionalmente establecidas dentro de los marcos académicos y museísticos, de nuevas formas de intervención en el espacio público que ponen su acento en el proceso *de trabajo*, incorporando aspectos de reflexión y debate, involucrando a algún ámbito de la población (asociaciones, grupos, colectivos, etc.). Por otra parte es importante destacar en los proyectos de Collados, la capacidad autoinventiva y resolutive del alumnado frente a problemas derivados de una práctica profesional real.

## Referencias

- Blanco, Paloma. (2005) "Prácticas colaborativas en la España de los años noventa". En Carrillo, J.; Estella Noriega, I. y García Maras, L. Ed. *Desacuerdos: sobre arte, políticas y esfera pública en el Estado español 2*. Guipúzcoa: Arteleku. ISBN: 84-8771-09-X. Vol. 2: 188-205. [Consult. 2015-10-08] Disponible en URL: [www.issuu.com/museoreinasofia/docs/desacuerdos02?e=1432718/5550224](http://www.issuu.com/museoreinasofia/docs/desacuerdos02?e=1432718/5550224)
- Cleveland, W. (2002) *Mapping the Field: Arts-Based Community Development*. [Consult. 15/05/2013]. En: [www.wayback.archiveit.org/2077/20100906195318/http://www.communityarts.net/readingroom/archivefiles/2002/05/mapping\\_the\\_fie.php](http://www.wayback.archiveit.org/2077/20100906195318/http://www.communityarts.net/readingroom/archivefiles/2002/05/mapping_the_fie.php)
- Collados, Antonio & Rodrigo, Javier. (2011). "Pedagogías colectivas y experiencias de autoeducación: una aproximación a las líneas y discursos sobre prácticas educativas alternativas en nuestros días". (Transductores). Ed. *Desacuerdos: Sobre arte, políticas y esfera pública en el Estado español*. ó. D.L.: GR-2150/2011 ISBN: 978-84-92505-50-0. Vol. 6: 128-136. [Consult. 2015-10-08] Disponible en URL: [www.museoreinasofia.es/publicaciones/desacuerdos](http://www.museoreinasofia.es/publicaciones/desacuerdos) Granada: Centro de Arte José Guerrero, 2011.
- Collados, Antonio & Rodrigo, Javier. (2010). *Transductores 1: Pedagogías colectivas y políticas espaciales*. Granada: Ed. Diputación Prov. de Granada. ISBN: 978-84-7807-496-9
- Collados, Antonio & Rodrigo, Javier. (2012). *Transductores 2: Pedagogías en red y prácticas instituyentes*. Granada: Ed. Diputación Prov. de Granada. ISBN: 978-84-7807-521-8
- Collados, Antonio & Rodrigo, Javier. (2015). *Transductores 3: Prácticas artísticas en contexto. Itinerarios, útiles y estrategias*. Granada: Ed. Diputación Prov. de Granada. ISBN: 978-84-7807-545-4
- Efland, D. Freedman, K. & Stuhr, P. (2003). *La educación en el arte posmoderno*. Barcelona: Paidós.
- Felshin, Nina. (2001) *¿Pero esto es arte? El espíritu del arte como activismo*. In Blanco, P. ; Carrillo, J.; Caramonte, J. y Expósito, M. (Eds.): *Modos de hacer. Arte crítico, esfera pública y acción directa*. Salamanca: Ediciones Universidad de Salamanca, pp.73-94.
- Foucault, Michel. (1976). *Vigilar y castigar*. México DF: Siglo XXI,
- Kester, G. H. (2004) *Conversation Pieces. Community + Communication in Modern Art*. Berkeley: University of California Press.
- Lacy, Suzanne. (1995). *Mapping the Terrain: New Genre Public Art*. Seattle: Bay Press.